

ABS напорная станция Sanimat 1002

Защищенная от переливов, двойная напорная станция, для автоматической откачки сточных вод для размещения ниже уровня обратного напора, в соответствии со стандартом EN 12050-1. Идеально подходит для жилой и коммерческой недвижимости. Используется как в проектируемых, так и реконструируемых, старых зданиях.



Особенности

- Подключение через вилку СЕЕ с фазоинвертором.
- Легко транспортируется и устанавливается. Компактные размеры позволяют свободно проходить в стандартный проем дверей.
- Динамический датчик уровня давления в баке, с отдельным датчиком уровня жидкости и сигнализацией.
- Простое техническое обслуживание благодаря легкости снятия корпуса двигателя.
- Пять горизонтальных сливных входов (4 x DN 100, 1 x DN 150) и три вертикальных (2 x DN 100, 1 x DN 150). Вертикальный вентиляционный вход DN 70. Два входа малого диаметра (DN 40/50) столько для сточных вод. DN 40 подходит для подключения ручного мембранного насоса.
- Сливной фланец DN 80, с фланцевой розеткой 4" sleeve and clips (for discharge pipe DN80/100).
- Комплексная система клапанов состоит из двух шаровых обратных.
- Два насоса; очень тихие, благодаря 4-полюсному, тихоходному двигателю.
- Прямое подключение возможно в случае использования настенно-встраиваемого унитаза. Рабочее колесо Vortex с большим свободным проходом и заднее расположение лезвий, для надежного перекачивания как содержащих твердые частицы.
- Наклонное дно резервуара предотвращает образование осадка.
- Встроенная сигнализация (визуальная и акустическая), может работать без сетевого питания, от батареек.
- Макс. допустимая температура среды 40 °C; или до 60 °C при кратковременном использовании (макс. 5 минут).



Материалы

Описание	Материал
Бак	Полиэтилен
Корпус двигателя	Чугун EN-GJL-250
Вал ротора	Нерж. сталь 1.4021 (AISI 420)
Улитка	Полиэтилен
Рабочее колесо	Чугун EN-GJL-250

Бак

Герметичный, коррозионноустойчивый, газо- и запаха-герметичный бак, выполненный в соответствии со стандартом EN 12050-1. Поставляется в комплекте с насосом, автоматическим контролем уровня жидкости и пультом управления, обратным клапаном, 4" рукавом и фланцем. Емкость: 140 литров.

Двигатель

Герметичный, белесая клетка, 4-полюсной индукционный двигатель с тройным валовым уплотнением и масляной камерой. Электронный контроль температуры статора и перегрузок. Изоляция: Класс F до 155 °C. Класс защиты: IP 68.

Установка

Для эффективного осушения очень важно следить за уровнем обратного потока. Все точки слива, расположенные ниже уровня обратного потока должны быть защищены от обратного потока согласно стандарту EN 12056.

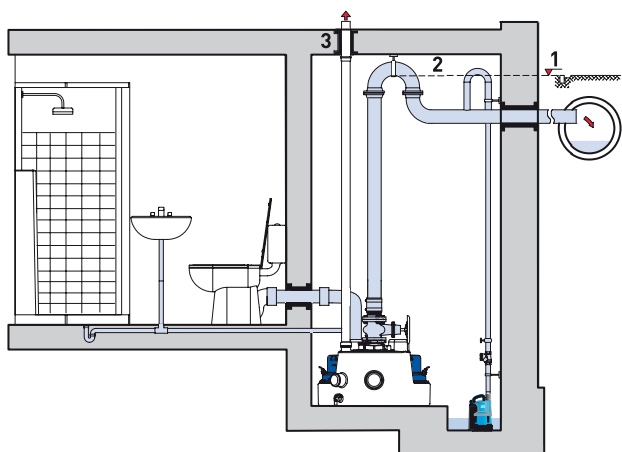

1. Уровень обратного напора.
2. Петля обратного напора с основанием выше уровня обратного напора.
3. Внешняя вытяжная труба.

Примечание:

Комната для размещения канализационной насосной станции должна быть в ширину или высоту не менее 60 см, для легкости ремонта и обслуживания. Желательно оборудовать комнату сточной выемкой для эффективного осушения.

Кривые производительности

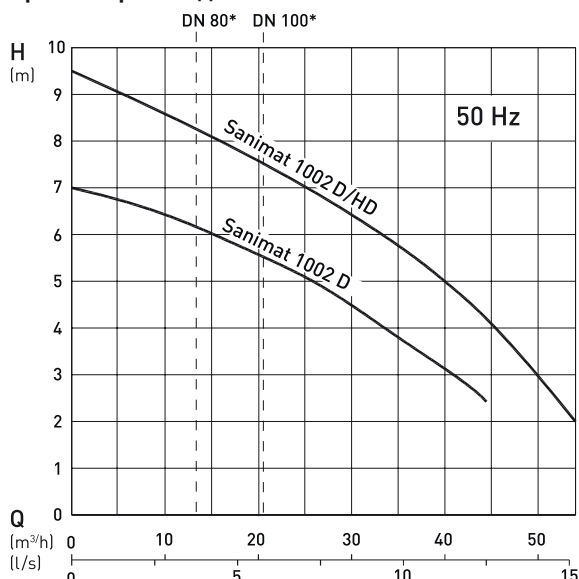

* Минимальная подача Q для сливного патрубка.

H = Напор; Q = Поддача;

Кривые соответствуют стандартам ISO 9906.

(60 Гц предоставляется по запросу)

Технические характеристики

Sanimat	1002 D	1002 D/HD
Сливной патрубок	Рукав 4" DN 100	Рукав 4" DN 100
Мощность двигателя (кВт)*	P ₁ = 1,77 P ₂ = 1,40	P ₁ = 2,88 P ₂ = 2,20
Скорость (об/мин)	1450	1450
Номинальное напряжение (В)	400 3~	400 3~
Номинальный ток (А)	3,5	5,2
Длина кабеля (м)**	4 + 1,5	4 + 1,5
Вес (кг)***	115	117

* P₁ = Мощность от сети; P₂ = Мощность на валу двигателя
 ** От бака до блока управления 4 м, блок управления сети 1,5 м
 *** Вес с учетом ручного мембранного насоса = 13 кг.

Размеры бака (мм)

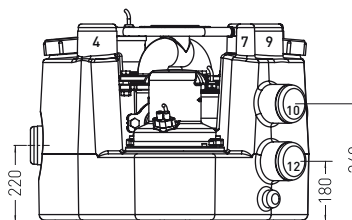
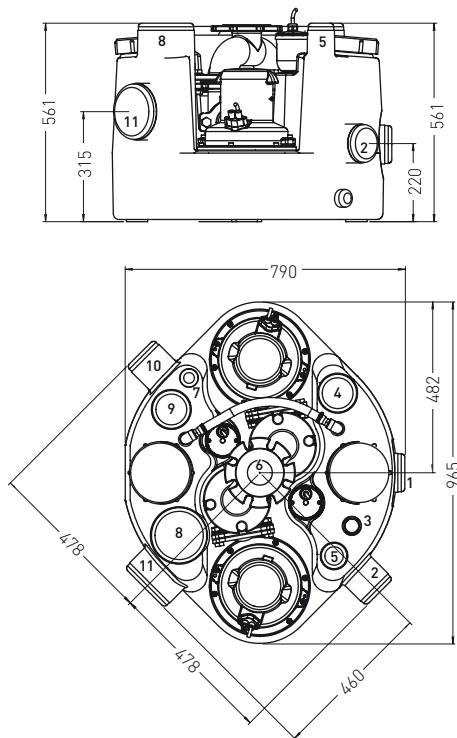

Диаметр входных патрубков

Ø	(mm)
DN 70	+0.2 ø75 -1.0
DN 100	+0.3 ø110 -1.0
DN 150	+0.4 ø160 -1.5

Соединения

1. Вх.отв. DN 100
2. Вх.отв. DN 100
3. Вх.отв. / Ручной мембранный насос DN 40
4. Вх.отв. / Вент. DN 100
5. Вх.отв. / Вент DN 70
6. Напорный фланец DN 80
7. Вх.отв. DN 50
8. Вх.отв. DN 150
9. Вх.отв. / Вент. DN 100
10. Вх.отв. DN 100
11. Вх.отв. DN 150
12. Вх.отв. DN 100

Дополнительные устройства

	Описание	Размер	№ детали
Слив	Ручной мембранный насос с встроенным, невозвратным клапаном для отдельной настенной установки.	G 1½"	14990028
	Запорный клапан (EN-GJL-250) включая 1 х набор болтов и 1 х плоскую прокладку - фланец PN 16.	DN 80	61420500
	Набор для монтажа клапана включая зажимы и гибкую муфту (1 х DN 80/4" в стандартной комплектации)	DN 80/4" DN 80/3"	62540032 61185025
Входной поток	Двойной рукав из PVC EN, НТММ	DN 100 DN 150	13760022 13760026
	Рукав с фланцевым соединением E-KS (EN-GJL-250) переходной фланец DIN/рукав с накидной гайкой и 1 плоская прокладка. На каждый клапан-2 рукава.	DN 100 DN 150	62540025 62540026
	Запорный клапан (EN-GJL-250) включая 1 х набор болтов и 1 х плоскую гайку - фланец PN 16	DN 100 DN 150	61420501 61420503
	Электрика		
	НС-АККУ 9 V перезаряжаемая батарея для автономной работы.		12820018
	Дополнительный набор кабелей по одному на каждый насос; состоит кабелей и вилок для систем контроля насоса и уровня жидкости.	м	62665302
	Устройство отключения от сети для отдельной настенной установки	20 A	61245045